



## PROFESSIONAL

### Principales ventajas

- Diseñada para autocaravanas, caravanas y embarcaciones más antiguas
- Duradera: hasta dos veces más resistencia a los ciclos que una batería húmeda convencional (hasta 200 ciclos al 50% DOD)
- Ideal para utilización de temporada gracias a su mínima autodescarga
- Larga vida útil sin mantenimiento gracias a su tecnología EFB
- Ideal para aplicaciones de doble uso (se puede utilizar tanto para arranque como para suministro de energía en general)

Para más información, visite [www.varta-automotive.com](http://www.varta-automotive.com)

### INFORMACIÓN PARA PEDIDOS

Código Europeo (ETN):	930 180 100
N° artículo:	930 180 100 B91 2
Referencia Comercial:	LFD 180
Código de barras:	4016987141144
Unidad de embalaje:	1
Unidades por palet:	21

### INFORMACIÓN TÉCNICA

Tensión [V]:	12	Altura [mm]:	223
Capacidad de batería [Ah]:	180	Sujeción:	B00
Capacidad de batería 5h [Ah]:	153	Esquema:	3
Corriente de prueba en frío, NE [A]:	1000	Tipo de borne:	1
Marine Cranking Amps (SAE) @ 0°C:	1250	Tamaño de la carcasa:	B
Longitud [mm]:	513	Peso llena y cargada (kg):	45,1
Ancho [mm]:	223		

PLANOS

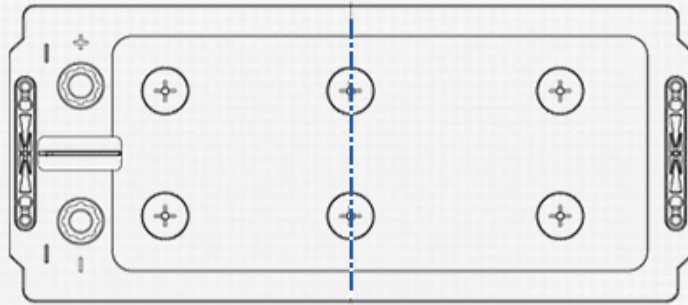
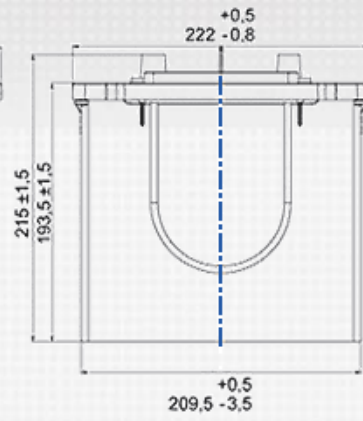
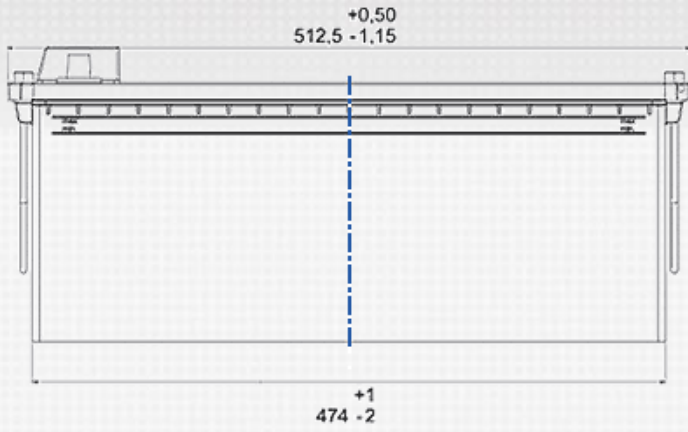

Terminal  
POSITIVE

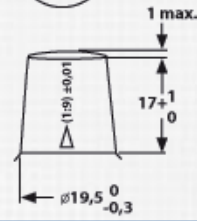

NEGATIVE

